

MOBIJET ZASADY WSPÓŁPRACY

DOTYCZĄCE PRZEPROWADZENIA PRZEZ JET LINE SPÓŁKA Z OGRANICZONĄ
ODPOWIEDZIALNOŚCIĄ SPÓŁKA KOMANDYTOWA KAMPANII REKLAMOWEJ
NA NOŚNIKACH REKLAMOWYCH MOBIJET

§ 1 DEFINICJE

Ilekcroć w niniejszych Zasadach Współpracy, w Zamówieniu na realizację Kampanii Reklamowej bądź Zamówieniu na produkcję i montaż Grafik Reklamowych zawarte są poniższe określenia, należy je interpretować w następujący sposób:

1. **Dzień Roboczy** – każdy dzień od poniedziałku do piątku, za wyjątkiem dni ustawowo wolnych od pracy oraz 2 maja, 24 grudnia i 31 grudnia każdego roku;
2. **Grafika Reklamowa** – komplet dekoracji na jeden Nośnik Reklamowy MobiJet, wykonany na materiałach winylowych (PVC);
3. **Jednostka Czasu Okresu Kampanii (zwana dalej również JCOK)** – nie dłuższe niż miesięczne części Okresu Kampanii. JCOK odpowiadają okresom, za które wystawiane są faktury;
4. **Jet Line** – Jet Line Spółka z ograniczoną odpowiedzialnością Spółka komandytowa z siedzibą w Warszawie, ul. Broniewskiego 3, 01-785 Warszawa, wpisana do Rejestru Przedsiębiorców, prowadzonego przez Sąd Rejonowy dla Miasta Stołecznego Warszawy, Wydział XII Gospodarczy Krajowego Rejestru Sądowego pod numerem 0000303458, będąca płatnikiem VAT o numerze NIP 526 22 37 705, reprezentowana przez Komplementariusza Jet Line Sp. z o.o.;
5. **Kampania Reklamowa** – ogół czynności wykonywanych przez Jet Line na podstawie Zamówienia oraz niniejszych Zasad Współpracy;
6. **Klient** – osoba fizyczna, osoba prawna lub inna jednostka organizacyjna nieposiadająca osobowości prawnej, zamawiająca realizację Kampanii Reklamowej na Nośnikach Reklamowych MobiJet;
7. **Lokalizacja** – określone w Zamówieniu miejscowości, miejsca bądź odcinki dróg, na których ma być przeprowadzona Kampania Reklamowa na Nośnikach Reklamowych;
8. **Materiały do Produkcji Grafik Reklamowych** – plik graficzny, przygotowany wg warunków technicznych określonych w § 21 niniejszych Zasad Współpracy wraz z plikiem podglądowym;
9. **Mobilodni** – suma dni Kampanii Reklamowej na poszczególnych Nośnikach Reklamowych;
10. **Nośnik Reklamowy MobiJet (zwany również Nośnikiem Reklamowym)** – samochód – o nazwie MobiJet – na którym umieszone są dwie płaszczyzny reklamowe przystosowane do eksponowania Grafik Reklamowych o formacie 6x3 m każda – płaszczyzny reklamowe na burtach, panelu tylnym i/bez karoserii - w liczbie i formatach określonych w § 21 niniejszych Zasad Współpracy. Jet Line posiada prawa pozwalające na dysponowanie Nośnikiem Reklamowym MobiJet bez jakichkolwiek ograniczeń mogących mieć wpływ na prawidłowe wykonanie Zamówienia;
11. **Okres Kampanii Reklamowej (zwany również Okresem Kampanii)** – czas określony w Zamówieniu, w którym Jet Line realizuje dla Klienta Kampanię Reklamową na Nośnikach Reklamowych MobiJet;
12. **Plik Podglądowy** – plik w formacie JPG w wielkości 0,2 – 1 MB, będący zmniejszoną wersją Grafiki Reklamowej;
13. **Siła Wyższa** – wydarzenia takie jak zdarzenia losowe znajdujące się poza wolą Stron, wypadki, utrudnienia i szkody komunikacyjne, wojna czy działania wojenne, mobilizację lub ogólny stan gotowości wojskowej, działania przyrody (a w szczególności powódź, wiatr wiejący z prędkością powyżej 25m/s, intensywne opady atmosferyczne, zamiecie śnieżne, gołoledź, temperatura poniżej -25°C), decyzje administracyjne nakazujące zaprzestania ekspozycji Grafik Reklamowych, awarie Nośników Reklamowych, których nie można usunąć w ciągu 48 godzin; zamieszki, sabotaż, strajk lub spór pracowniczy bądź inne okoliczności o podobnie wyjątkowym charakterze, pod warunkiem, że zdarzenie takie niezależne jest od żadnej ze Stron, jej podwykonawców i dostawców;
14. **Strony** – łącznie Klient i Jet Line;
15. **Zamówienie na Realizację Kampanii Reklamowej (zwane również Zamówieniem)** – odpowiedni wzór umowy na realizację Kampanii Reklamowej na Nośnikach Reklamowych MobiJet wraz z załącznikami i aneksami;
16. **Zasady Współpracy MobiJet (zwane również Zasadami Współpracy)** – niniejsze Zasady Współpracy, dotyczące przeprowadzenia przez Jet Line Spółka z ograniczoną odpowiedzialnością Spółka komandytowa Kampanii Reklamowej na Nośnikach Reklamowych MobiJet.

§ 2 POSTANOWIENIA OGÓLNE

1. Realizacja Kampanii Reklamowej na Nośnikach Reklamowych odbywa się zgodnie z Zamówieniem, niniejszymi Zasadami Współpracy oraz obowiązującymi przepisami prawa.
2. Klient podpisując Zamówienie zleca Jet Line przeprowadzenie Kampanii Reklamowej na Nośnikach Reklamowych MobiJet. Nośniki Reklamowe wykorzystywane będą w ten sposób, iż Jet Line zamontuje na nich Grafiki Reklamowe, wyprodukowane przez Jet Line.

§ 3 OKRES KAMPANII REKLAMOWEJ

Jet Line gwarantuje, iż realizacja Kampanii Reklamowej rozpocznie się zgodnie z terminem wskazanym w Zamówieniu, za wyjątkiem sytuacji określonych w § 4 ust. 7, § 12 ust. 6 oraz § 14 niniejszych Zasad Współpracy.

§ 4 PRODUKCJA GRAFIK REKLAMOWYCH PRZEZ JET LINE ORAZ ICH AKCEPTACJA PRZEZ KLIENTA

1. Klient zobowiązuje się przekazać Jet Line najpóźniej na 7 Dni Roboczych przed rozpoczęciem Okresu Kampanii Materiały do Produkcji Grafiki Reklamowych oraz cromaLin, według którego wykonana zostanie kolorystyka Grafiki Reklamowej. Niedostarczenie cromaLinu przez Klienta jest równoznaczne z wyrażeniem zgody na kolorystykę Grafiki Reklamowej wg standardowych ustawień maszyny drukującej. Dostarczenie przez Klienta Materiałów do Produkcji Grafiki Reklamowej w formie niezgodnej z § 21 Zasad Współpracy jest traktowane jako ich niedostarczenie.
2. Jet Line zobowiązuje się do wyprodukowania Grafiki Reklamowych w terminie 4 Dni Roboczych liczonych od dnia następującego po dniu dostarczenia przez Klienta poprawnie przygotowanych Materiałów do Produkcji Grafiki Reklamowych bądź od dnia wpływu zaliczki (jeżeli jest wymagana w Zamówieniu) w zależności od tego, które zdarzenie nastąpi później.
3. Szczegółowy opis i liczba Grafiki Reklamowych została zawarta w § 21 niniejszych Zasad Współpracy.
4. Klient w terminie 3 Dni Roboczych (pod warunkiem dostarczenia Materiałów do Produkcji Grafiki Reklamowych w terminie określonym w ust. 1 powyżej) przed rozpoczęciem Kampanii Reklamowej może dokonać odbioru Grafiki Reklamowych w miejscu wskazanym przez Jet Line. W sytuacji niezgłoszenia przez Klienta chęci odbioru Grafiki Reklamowych, Jet Line samodzielnie dokona odbioru wyprodukowanych Grafiki Reklamowych.
Prawidłowość wykonania Grafiki Reklamowych zostanie potwierdzona protokołem.
5. W przypadku, gdy Klient zgłosi uzasadnione zastrzeżenia co do jakości wyprodukowanych przez Jet Line Grafiki Reklamowych, a Jet Line je zaakceptuje, Jet Line w terminie ustalonym przez Strony wyprodukuje nowe Grafiki Reklamowe.
6. Jet Line udziela gwarancji na wyprodukowane przez siebie Grafiki Reklamowe na Okres Kampanii Reklamowej.
7. W przypadku nie dostarczenia do Jet Line Materiałów do Produkcji Grafiki Reklamowych w terminie określonym w § 4 ust. 1 niniejszych Zasad Współpracy bądź w przypadku dostarczenia Materiałów do Produkcji Grafiki Reklamowych niezgodnych z warunkami technicznymi określonymi w § 21 niniejszych Zasad Współpracy, Okres Kampanii nie ulega wydłużeniu, zaś Klient jest zobowiązany do poniesienia opłat za Kampanię Reklamową w pełnej wysokości. O tych zdarzeniach Jet Line poinformuje Klienta na adres e-mail wskazany w Zamówieniu.

§ 5 DODATKOWE POSTANOWIENIA

Zmiana Grafiki Reklamowych w trakcie trwania Kampanii Reklamowej może być zgłoszona jedynie w formie Zamówienia na dodatkową produkcję i montaż Grafiki Reklamowych, podpisanego przez obie Strony.

§ 6 MONITORING NOŚNIKÓW REKLAMOWYCH MOBIJET ZA POMOCĄ URZĄDZEŃ GPS

1. Jet Line zapewnia Klientowi w Okresie Kampanii Reklamowej bieżący monitoring kampanii za pomocą urządzeń GPS, zamontowanych na każdym Nośniku Reklamowym.
2. Najpóźniej w dniu rozpoczęcia Okresu Kampanii, Klient otrzyma od Jet Line na adres e-mail wskazany w Zamówieniu dostęp do strony internetowej oraz hasło i login, pozwalające na bieżące śledzenie Nośników Reklamowych przez cały Okres Kampanii Reklamowej.
3. Usługa monitoringu świadczona jest przez firmę zewnętrzną. Zakres odpowiedzialności za usługę Jet Line wobec Klienta

jest taki sam jak zakres odpowiedzialności firmy zewnętrznej wobec Jet Line i jest opisany w warunkach świadczenia usług monitoringu, które zostaną udostępnione na wniosek Klienta.

4. Określenie pozycji geograficznej Nośnika Reklamowego jest wykonywane z dokładnością w przedziale 10 - 50 metrów, z tym, że umiejscowienie Nośnika Reklamowego na udostępnionych mapach uzależnione jest od dokładności map, z których korzysta firma zewnętrzna.

§ 7 ODBIÓR GRAFIK REKLAMOWYCH PO OKRESIE KAMPANII REKLAMOWEJ

1. Klient, który w Zamówieniu nie wyraził zgody na użycie Grafiki Reklamowych (w formacie 6x3 m, wykonanych na materiale PVC), jest zobowiązany do ich odbioru w miejscu i czasie ustalonym przez Strony, nie później jednak niż w terminie 30 Dni Roboczych po zakończeniu Okresu Kampanii.
2. Po upływie terminu, o którym mowa w ust.1 powyżej, Jet Line uprawniony jest do przekazania Grafiki Reklamowych do utylizacji.
3. W przypadku opisanym w ust.2 powyżej, Klientowi nie przysługuje żadne odszkodowanie ani zwrot kosztów.
4. Grafiki Reklamowe wykonane na materiale samoprzylepnym nie będą zwracane Klientowi.

§ 8 WYNAGRODZENIE ZA KAMPANIĘ REKLAMOWĄ

1. Wynagrodzenie za Kampanię Reklamową określone jest w Zamówieniu.
2. Kwota wynagrodzenia za Kampanię Reklamową podana w Zamówieniu jest kwotą netto, do której zostanie doliczony podatek VAT w wysokości określonej stosownymi przepisami prawa. Koszty przelewów bankowych ponosi Klient.
3. Wynagrodzenie za Kampanię Reklamową będzie płacone na rachunek bankowy Jet Line, określony na fakturze VAT w terminie 14 dni od daty otrzymania przez Klienta faktury VAT.
4. Faktury będą wystawiane za nie dłuższe niż miesięczne części Okresu Kampanii, w pierwszym Dniu Roboczym każdego miesiąca zawierającego się w Okresie Kampanii. Jeżeli Okres Kampanii nie rozpoczyna się wraz z początkiem miesiąca, pierwsza faktura będzie wystawiona w pierwszym Dniu Roboczym po rozpoczęciu Okresu Kampanii.
5. W przypadku opóźnienia w zapłacie, Klient będzie zobowiązany do zapłaty odsetek w ustawowej wysokości.
6. Wynagrodzenie za Kampanię Reklamową ustalone w powyższy sposób nie ulegnie zmianie przez czas trwania Zamówienia, z zastrzeżeniem postanowień określonych w § 13 ust. 1, § 14 ust. 2, § 16 ust.2 Zasad Współpracy.

§ 9 OBOWIĄZKI JET LINE

W ramach wynagrodzenia za Kampanię Reklamową, o którym mowa w § 8 niniejszych Zasad Współpracy oraz w Zamówieniu, Jet Line zobowiązuje się do:

- a. wykonania Grafiki Reklamowych;
- b. zamontowania Grafiki Reklamowych na Nośnikach Reklamowych;
- c. przeprowadzenia Kampanii Reklamowej w wymiarze 10 godzin dziennie (w przypadku odległości między Lokalizacjami większymi niż 100 km, czas trwania dziennej Kampanii Reklamowej w danej Lokalizacji może ulec skróceniu), nadzoru, stałego utrzymywania w należytym stanie i odpowiedniego funkcjonowania Nośników Reklamowych MobiJet, demontażu Grafiki Reklamowych;
- d. umożliwienia Klientowi prowadzenia monitoringu Nośników Reklamowych w Okresie Kampanii Reklamowej za pomocą systemu GPS;
- e. zapewnienia oświetlenia płaszczyzn reklamowych (o formacie 6x3 m każda, usytuowanych na Nośniku Reklamowym) w Okresie Kampanii Reklamowej od zmierzchu do świtu;
- f. zapewnienia minimalnego czasu postoju Nośników Reklamowych w trakcie Kampanii Reklamowej w wymiarze 6 godzin dziennie;
- g. zapewnienia maksymalnej prędkości 70 km/h poruszania się Nośników Reklamowych podczas ekspozycji;
- h. dostarczenia Klientowi projektu szczegółowego harmonogramu codziennego przebiegu Kampanii Reklamowej. Harmonogram taki musi być przesłany na adres poczty e-mail określony w Zamówieniu na co najmniej 4 Dni Robocze przed rozpoczęciem Okresu Kampanii;
- i. zapewnienia tras przejazdów zgodnych z zaakceptowanym przez Klienta szczegółowym harmonogramem. Bez zgody Klienta Jet Line może dokonać zmiany tras w sytuacji, gdy warunki techniczne Nośników Reklamowych, niskie natężenie ruchu, przepisy drogowe bądź inne utrudnienia drogowe uniemożliwią przejazd Nośników Reklamowych zgodnie z zaakceptowanym harmonogramem;
- j. informowania Klienta o ewentualnych usterkach podczas przeprowadzania Kampanii Reklamowej, na adres poczty e-mail wskazany przez Klienta w Zamówieniu. Usterki będą naprawiane maksymalnie w ciągu 48 godzin

- od momentu uzyskania przez Jet Line informacji o ich zaistnieniu;
- k. przekazania Klientowi w ciągu 3 Dni Roboczych od daty zakończenia Okresu Kampanii raportu zdjęciowego z przebiegu ekspozycji na adres poczty e-mail wskazany w Zamówieniu. Raport będzie zawierał po jednym zdjęciu Nośników Reklamowych z każdej Lokalizacji.

§ 10 OBOWIĄZKI KLIENTA

Klient zobowiązuje się do:

- a. każdorazowego dostarczenia do Jet Line Materiałów do Produkcji Grafik Reklamowych wykonanych wg warunków technicznych określonych w § 21 wraz z Plikiem Podglądowym, w terminie określonym w § 4 ust.1 niniejszych Zasad Współpracy;
- b. dostarczenia Jet Line na adres e-mail określony w Zamówieniu zaakceptowanego (z ew. naniesionymi korektami) szczegółowego codziennego przebiegu Kampanii Reklamowej w ciągu 2 Dni Roboczych od otrzymania od Jet Line projektu harmonogramu. Strony przyjmują, iż brak akceptacji w wyznaczonym terminie oznacza zgodę Klienta na przeprowadzenie Kampanii Reklamowej w sposób określony przez Jet Line;
- c. terminowego dokonywania płatności zgodnie z Zasadami Współpracy oraz Zamówieniem.

§ 11 PRAWA DO ZNAKÓW

Zasady Współpracy, Zamówienie oraz jego wykonanie nie narusza i nie przenosi praw jakiejkolwiek ze Stron lub osób trzecich do znaków towarowych, sloganów i nazw handlowych, praw autorskich, które istnieją bądź mogą zaistnieć w przyszłości na Nośnikach Reklamowych.

§ 12 ODPOWIEDZIALNOŚĆ ZA TREŚĆ GRAFIK REKLAMOWYCH

1. Klient samodzielnie odpowiada za treść Grafik Reklamowych, eksponowanych na Nośnikach Reklamowych na podstawie Zasad Współpracy oraz Zamówienia.
2. Klient zobowiązuje się uzyskać od osób trzecich, których dobra zostały wykorzystane przy wykonaniu Grafik Reklamowych, odpowiednie zezwolenia na eksploatację tych dóbr, w zakresie określonym w Zasadach Współpracy oraz Zamówieniu.
3. W przypadku wezwań, roszczeń formułowanych przez osobę trzecią (osoby trzecie), żądającą naprawienia szkody, powstałej z tytułu naruszenia jej praw majątkowych lub dóbr osobistych w ramach wykonania Zamówienia, Klient zobowiązany jest do niezwłocznego zwolnienia Jet Line na jego żądanie, z wszelkich roszczeń osób trzecich, związanych z prowadzoną Kampanią Reklamową. Ponadto Klient będzie odpowiedzialny za wszelkie szkody, poniesione przez Jet Line, w związku z naruszeniem praw osób trzecich, wynikających z prowadzonej Kampanii Reklamowej.
4. W przypadku gdy osoby trzecie zgłoszą wobec Jet Line roszczenia, wynikające z naruszenia ich praw autorskich lub pokrewnych w związku z prowadzoną Kampanią Reklamową, Klient zobowiązuje się do refundacji ewentualnych tantiem i/lub wypłaty odszkodowań, zasądzonych przez sąd na rzecz osób trzecich lub zapłaconych na podstawie ugody sądowej lub pozasądowej, wraz z wszelkimi kosztami poniesionymi w związku z tymi naruszeniami, jeśli roszczenia osób trzecich okażą się zasadne, z zastrzeżeniem że koszty, odszkodowania i tantiemy inne niż zasądzone w postępowaniu sądowym będą każdorazowo ustalane z Klientem. Powyższe nie uchyla odpowiedzialności Klienta wobec Jet Line, przewidzianej odpowiednimi przepisami prawa.
5. W przypadku wytoczenia przeciwko Jet Line powództwa przez osobę trzecią lub zgłoszenia przez taką osobę w inny sposób żądań z tytułu naruszenia praw tej osoby w wyniku prowadzenia Kampanii Reklamowej, Klient zobowiązuje się do niezwłocznego przystąpienia do toczącego się procesu lub negocjacji, na każde żądanie Jet Line. W przypadku nieterminowego wykonania tego obowiązku, Klient nie będzie mógł podnieść w ewentualnym sporze między Stronami Zamówienia zarzutu, że sprawa została rozstrzygnięta błędnie, albo że Jet Line prowadził proces lub negocjacje wadliwie.
6. Niezależnie od odpowiedzialności, jaką ponosi Klient za treść Grafiki Reklamowej, Jet Line może odmówić jej ekspozycji, w sytuacji gdy treść Grafiki Reklamowej będzie:
 - zawierała słowa powszechnie uznawane za obraźliwe i/lub obsceniczne,
 - zawierała obrazy drastyczne, obsceniczne, pornograficzne,
 - nawoływała do nienawiści na tle religijnym, etnicznym, narodowym, kulturowym itp.,
 - nawoływała do popełniania przestępstw lub propagowała przemoc,
 - naruszała i/lub godziła w dobra osobiste innych osób niż Klient,
 - naruszała polskie przepisy prawa.

Takie działania Jet Line nie będzie uznane za naruszenie Zasad Współpracy oraz Zamówienia, zaś Klient będzie w szczególności zobowiązany ponieść opłaty za Kampanię Reklamową.

§ 13 SKRÓCENIE KAMPANII REKLAMOWEJ, NIEZAWINIONE PRZEZ JET LINE USZKODZENIE GRAFIKI REKLAMOWEJ

1. W przypadku skrócenia Kampanii Reklamowej z przyczyn niezależnych od Jet Line tj. m.in. z powodu awarii Nośnika Reklamowego MobiJet:
 - a. jeżeli nie trwają nieprzerwanie dłużej niż 3 godziny, Jet Line zachowuje prawo do całości dziennego wynagrodzenia za ekspozycję, określonego w Zamówieniu;
 - b. jeżeli trwają nieprzerwanie dłużej niż 3 godziny, Jet Line wystawi Klientowi korektę faktury za Kampanię Reklamową na danym Nośniku Reklamowym w wysokości odpowiadającej 1/12 wynagrodzenia należnego za dzień Kampanii Reklamowej na danym Nośniku Reklamowym pomnożonego przez liczbę godzin, w których Kampania Reklamowa się nie odbyła.
2. W przypadku uszkodzenia Grafiki Reklamowej z przyczyn niezależnych od Jet Line, obowiązek wykonania i dostarczenia nowej Grafiki Reklamowej spoczywa na Jet Line, natomiast koszty z tym związane ponosi Klient.
3. W sytuacji, o której mowa w ust. 2 powyżej, Jet Line podejmuje się umieścić na Nośniku Reklamowym na swój koszt nową Grafikę Reklamową w terminie do 2 Dni Roboczych od daty odbioru nowej Grafiki Reklamowej.

§ 14 SIŁA WYŻSZA

1. W przypadku wystąpienia – po podpisaniu Zamówienia – Siły Wyższej, uniemożliwiającej wykonywanie zobowiązań Jet Line w terminie czy terminach przewidzianych w Zamówieniu oraz Zasadach Współpracy, wówczas wykonanie danego zobowiązania może zostać z zgodą obu Stron przesunięte o czas trwania Siły Wyższej.
2. Strony oświadczają, że za okres trwania Siły Wyższej wobec danego Nośnika Reklamowego, Jet Line nie otrzyma wynagrodzenia za ekspozycję.

§ 15 WŁAŚCIWOŚCI PRAWA I SĄDU

1. Sprawy nieuregulowane niniejszymi Zasadami Współpracy oraz Zamówieniem podlegają przepisom polskiego Kodeksu Cywilnego i innym właściwym obowiązującym regulacjom prawnym.
2. Wszelkie kwestie sporne Strony rozstrzygać będą w drodze negocjacji. W przypadku nie osiągnięcia w tym trybie porozumienia między Stronami w terminie 10 dni od daty zaistnienia kwestii spornej, spór rozstrzygnie Sąd Powszechny właściwy dla Jet Line.

§ 16 PODATKI I OPŁATY

1. Wszelkie podatki i opłaty o charakterze publicznym, związane z prowadzeniem Kampanii Reklamowej, obowiązujące w dniu podpisania Zamówienia, spoczywają na Jet Line.
2. W przypadku wzrostu bądź wprowadzeniu nowych podatków i opłat, związanych z prowadzeniem Kampanii Reklamowej, mających udokumentowany wpływ na kalkulację wynagrodzenia, Jet Line zastrzega sobie prawo jej zmiany w odpowiednim zakresie. W przypadku nie zaakceptowania proponowanej zmiany w terminie 5 Dni Roboczych od dnia otrzymania informacji, każda ze Stron ma prawo do wypowiedzenia Zamówienia w trybie natychmiastowym, bez wzajemnych roszczeń Stron.

§ 17 KARY UMOWNE

1. W przypadku rezygnacji przez Klienta z realizacji całości lub części Kampanii Reklamowej, Klient zobowiązuje się do zapłaty Jet Line kary umownej w wysokości określonej poniżej:
 - a. w przypadku rezygnacji w okresie od dnia podpisania Zamówienia do 30 dni, licząc do pierwszego dnia Okresu Kampanii Reklamowej – 10 % dziennego wynagrodzenia za ekspozycję netto za każdy dzień i każdy Nośnik Reklamowy, z którego zrezygnował Klient;
 - b. w przypadku rezygnacji w okresie pomiędzy 29 a 15 dniem, licząc do pierwszego dnia Okresu Kampanii Reklamowej – 50 % dziennego wynagrodzenia za ekspozycję netto za każdy dzień i za każdy Nośnik Reklamowy, z którego zrezygnował Klient;
 - c. w przypadku rezygnacji w okresie pomiędzy 14 a 1 dniem, licząc do pierwszego dnia Okresu Kampanii Reklamowej – 70 % dziennego wynagrodzenia za ekspozycję netto za każdy dzień i za każdy Nośnik Reklamowy, z którego zrezygnował Klient;
 - d. w przypadku rezygnacji w trakcie Okresu Kampanii Reklamowej – 100% dziennego wynagrodzenia za ekspozycję netto za każdy dzień i za każdy Nośnik Reklamowy, z którego zrezygnował Klient.

2. Jet Line zastrzega prawo dochodzenia odszkodowania przewyższającego ustaloną karę umowną na zasadach ogólnych.
3. Dodatkowo poza zapłatą kary umownej, o której mowa w ust. 1 powyżej – Klient zobowiązuje się do zapłaty Jet Line 100% wynagrodzenia za wykonanie Grafik Reklamowych.
4. Jeżeli Klient dopuszcza się zwłoki z zapłatą wynagrodzenia za ekspozycję co najmniej za jedną Jednostkę Czasu Okresu Kampanii, Jet Line może wypowiedzieć Zamówienie w trybie natychmiastowym.

§ 18 DODATKOWE ZOBOWIĄZANIA STRON

1. Strony postanawiają, że wszelkie zawiadomienia i inna korespondencja przekazywana lub udzielana na mocy Zamówienia oraz Zasad Współpracy (za wyjątkiem przypadków, o których mowa w § 4 ust.7; § 9 pkt h, i, j, k; § 10 pkt a, b; § 12 ust. 6; § 14, § 16 ust. 2 oraz § 22 Zasad Współpracy) będzie uznana za doręczoną lub dokonaną, jeżeli została przedstawiona na piśmie i dostarczona osobiście za poświadczaniem odbioru lub dostarczona pocztą kurierską lub listem poleconym na adresy wskazane w Zamówieniu.
2. W przypadku gdy Zasady Współpracy bądź Zamówienie przewiduje wysyłanie korespondencji pocztą elektroniczną, Strony w Zamówieniu wyznaczą osoby uprawnione do odbierania i wysyłania korespondencji wraz ze wskazaniem ich adresów e-mail i telefonów.
O każdej zmianie adresu właściwego dla doręczeń, Strony będą się wzajemnie informowały w sposób właściwy dla zawiadomień.
3. Klient wyraża zgodę na wykorzystywanie przez Jet Line wizerunku Nośników Reklamowych z zamontowanymi Grafikami Reklamowymi w celach marketingowych i promocyjnych. Niniejsza zgoda jest nieograniczona czasowo.

§ 19 OGRANICZENIE ODPOWIEDZIALNOŚCI

1. Klient ponosi wyłączną odpowiedzialność z tytułu wszelkich szkód powstałych z winy Klienta po stronie osób trzecich, w związku z wykorzystaniem Nośnika/ów Reklamowego/yh przez Klienta.
2. Żadna ze Stron Zamówienia nie odpowiada wobec drugiej Strony za szkody pośrednie, włączając w to odpowiedzialność z tytułu utraconych korzyści.

§ 20 KLAUZULA POUFNOŚCI

Strony zobowiązują się do zachowania w tajemnicy wobec osób trzecich wszelkich kwestii wynikających z wykonania Zamówienia a odnoszących się do spraw handlowych, promocyjnych, marketingowych, strategicznych przez okres trwania Zamówienia oraz 2 lata od daty jego rozwiązania lub wygaśnięcia.

§ 21 WARUNKI TECHNICZNE GRAFIK REKLAMOWYCH ORAZ MATERIAŁÓW SŁUŻĄCYCH DO ICH PRODUKCJI

SPECYFIKACJA PLIKÓW GRAFICZNYCH

Format zapisu plików: PDF, TIF lub TIFF (kompresja LZW).
Rozdzielczość pliku dla skali 1:10, 600 dpi, tryb CMYK.

Na komplet Grafiki Reklamowych do 1 MobiJeta składają się :
2 grafiki główne: 6x3 m, 2 grafiki na burty boczne, 1 grafika na burtę tylną , 1 grafika na panel tylny.

Pliki do druku przygotuj zgodnie z **formatem zadruku**, mając na uwadze, że elementy poza formatem widocznym mogą zostać ucięte podczas druku - w tym obszarze nie umieszczaj ważnych informacji np. logo, tekstów.
Format zadruku = format widoczny + spady.

1. NAZWA_grafika_glowna (możliwe 2 projekty – lewy, prawy)
Format widoczny: 600x300 cm; + spady po 15 cm z każdej strony.
Format zadruku: 630x330 cm
Prosimy o naniesienie **czerwonej ramki technicznej** o wymiarach 610x310 cm.
Ramka pozwala na prawidłowy montaż grafiki. Szczegółowa instrukcja na rysunku na stronie nr 2.
2. NAZWA_burty_boczne (możliwe 2 projekty – lewy, prawy)
Format widoczny: 593x53 cm; + spady po 5 cm od lewej, prawej i dolnej krawędzi (bez spadów na górze).
Format zadruku: 603x58 cm
3. NAZWA_burta_tylna
Format widoczny: 227x53 cm; + spady po 5 cm od lewej, prawej i dolnej krawędzi (bez spadów na górze).
Format zadruku: 237x58 cm
Ze względu na wycięty kształt burty, istotne informacje umieść **maksymalnie do 20 cm od górnej krawędzi!**
4. NAZWA_panel_tyl
Format widoczny: 59x219 cm; + spady po 5 cm od lewej, prawej i dolnej krawędzi (bez spadów na górze).
Format zadruku: 69x224 cm

Do pliku produkcyjnego dołącz plik podglądowy (format .jpg lub .png nie przekraczający 1MB).
Szczegółowa instrukcja graficzna znajduje się **na stronie 2**.

1. grafika główna

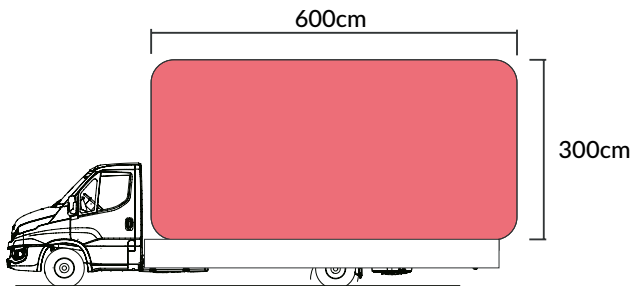

RAMKA TECHNICZNA: 610x310 cm
przerywana linia techniczna
musi być naniesiona na plik produkcyjny

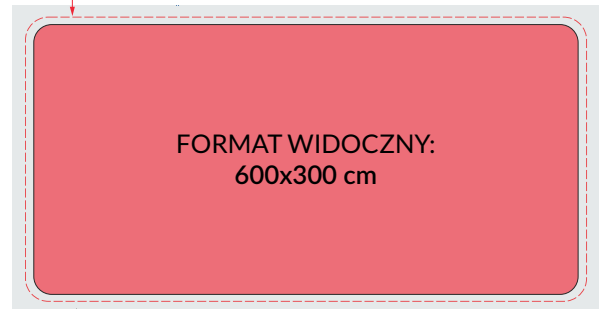

FORMAT CAŁKOWITY: 630x330 cm

2. burty boczne

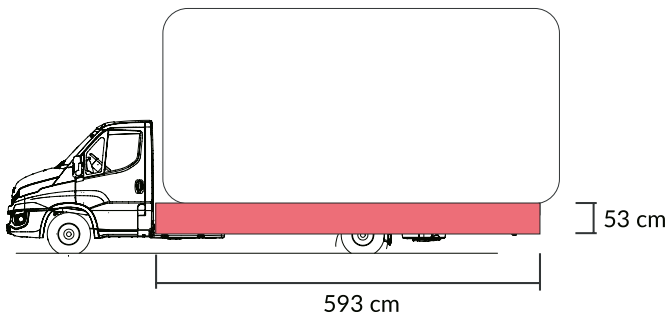

FORMAT WIDOCZNY: 593x53 cm

FORMAT CAŁKOWITY: 603x58 cm

3. burta tylna

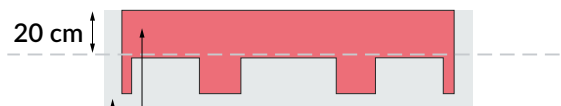
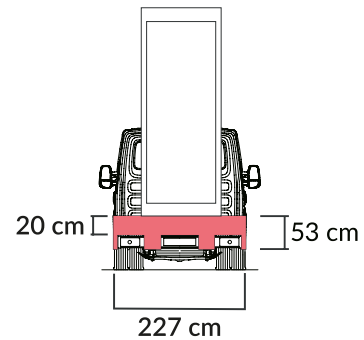

FORMAT WIDOCZNY: 227x53 cm

FORMAT CAŁKOWITY: 237x58 cm

4. panel tył

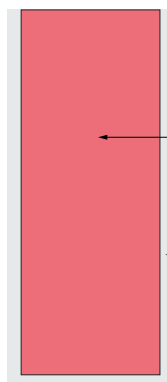
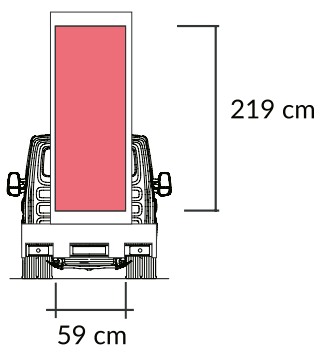

FORMAT WIDOCZNY: 59x219 cm

FORMAT CAŁKOWITY: 69x224 cm

§ 22 POSTANOWIENIA KOŃCOWE

1. Jet Line zastrzega prawo do dokonywania zmian Zasad Współpracy. Zmiany Zasad Współpracy zostaną umieszczone na stronie internetowej www.jetline.pl, a o fakcie wprowadzania zmian Klient zostanie poinformowany za pomocą poczty elektronicznej na adres e-mail wskazany w Zamówieniu. Jeżeli w ciągu dwóch tygodni, licząc od dnia otrzymania informacji o dokonanych zmianach Zasad Współpracy, Klient nie wyrazi pisemnie sprzeciwu, uważa się że wyraził zgodę na zmiany Zasad Współpracy. Jeżeli zaś Klient sprzeciwi się akceptacji wprowadzonych zmian Zasad Współpracy, Strony będą kontynuować realizację Zamówienia wedle dotychczas obowiązujących Zasad Współpracy.
2. Jet Line przy wykonywaniu Zamówienia może posługiwać się osobami trzecimi, przy czym za ich zaniechania lub działania odpowiada tak, jak za własne.
3. W przypadku różnic pomiędzy treścią niniejszych Zasad Współpracy a treścią Zamówienia, rozstrzygające znaczenie mają postanowienia Zamówienia.
4. Niniejsze Zasady Współpracy wchodzi w życie z dniem 18.09.2024 r.